

Mixtron skärvätskeblandare



Information

Mixtron är en pålitlig robust blandare för våra ECOCOOOL skärvätskor och RENOCLEAN tvättvätskor som ska spädas ut med vatten. Mixtron används både vid uppfyllning av en maskin samt vid efterpåfyllning. Mixtron är inte beroende av vattentrycket och ger därför alltid en korrekt %-koncentration av önskad produkt.

Användning

Monteras ovanför koncentratsbehållaren, tex ett fat, med medföljande tillbehör. Modell MXO 150 P110 upp till 1.500 l/h och går att justera mellan 1-10%. Den klarar produkter upp till 400 cSt vid 25°C.

Fördelar

- Ger rätt inblandning
- Lättinstallerad
- Ej beroende av vattentryck
- Robust

800303875 MXO 150 P110 1 S 00 1 BSP V

Fråga oss
om offert



Tekniska data

Dosering	1-10%
Högsta vattenflöde	1.500 l/h
Plastmaterial	POM, PP, PA12
Metallmaterial	AISI 316, DUPLEX
Tätningar	VITON, EPDM
Arbetstryck	0,3-6 bar
Max statiskt	10 bar
Temperatur	5-40°C

Inkluderat i paketet

- Mixtron doserpump
- Fatslang
- Fatslangfilter/backventil
- Väggfäste

Mixtron skärvätskeblandare

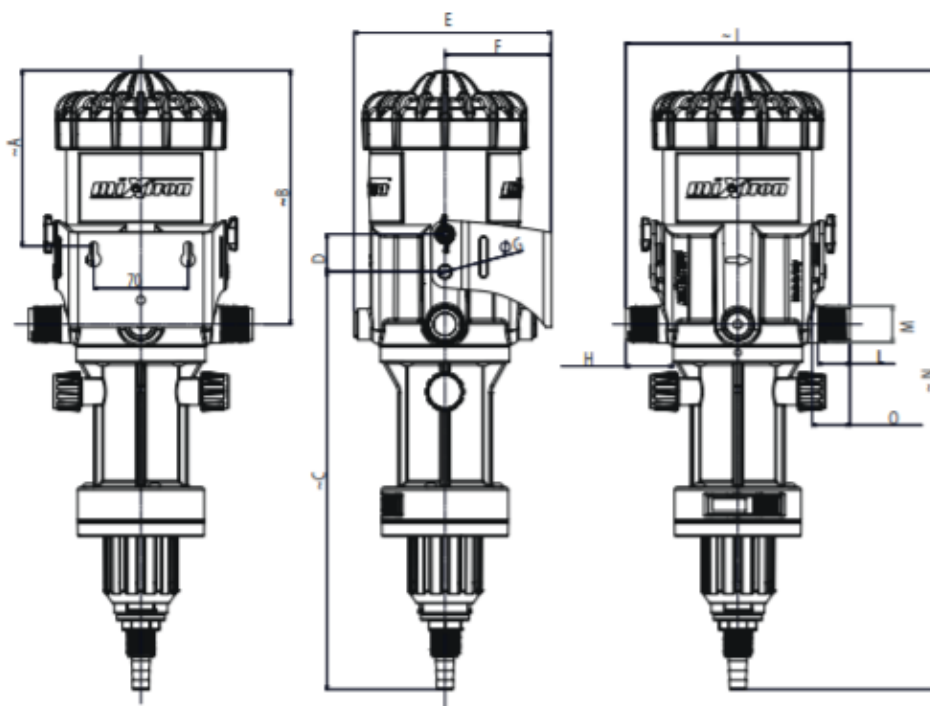

	mm		mm		mm
A	130	F	79	M	¾ BPST
B	188,5	G	Ø 10	N	~ 460
C	310,1	H	35,3	O	28
D	28	I	~ 166,5		
E	164,5	L	23,8		

Förslag till installation

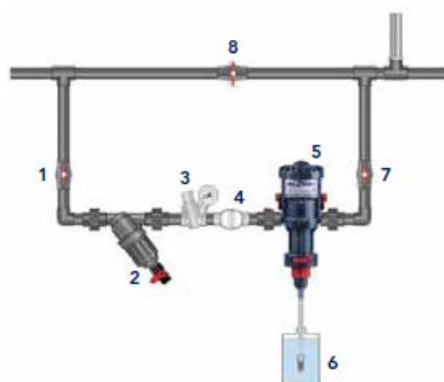

- | | |
|-------------------------------|-------------------------------|
| 1. Matarledning | 5. Mixtron |
| 2. Vattenfilter - 60-130 mesh | 6. Produktbehållare |
| 3. Tryckregulator | 7. Utloppsledning eller slang |
| 4. Kontrollventil | 8. Ventil |